

Alpha ATROX

Mast- / Wandmontage Kit Einbauanleitung **Pole- / Wallmount Kit** Installation Guide

Ihr Partner für Energieversorgungslösungen

Mast- und Wandmontage Kit Alpha ATROX *Pole- and Wall Mount Kit Alpha ATROX*

Montage-Optionen / Mounting Options

Die Alpha ATROX kann am Boden, an der Wand und an Masten montiert werden. Das Mast- und Wandmontage Kit ist werksseitig vorbereitet und installiert. Ein Bodenmontage Kit ist optional verfügbar und enthält die entsprechende Einbauanleitung. Diese Ihnen vorliegende Einbauanleitung des Mast- und Wandmontage Kits dient zur Unterstützung bei einer eventuell erforderlichen Deinstallation des Mast- und Wandmontage Kits sowie des Wiedereinbaus.

Alpha ATROX can be ground-, pole- and wall-mounted. Pole- and Wall Mount Kit is factory installed. Ground Mount Kit is optional and includes the specific installation guide. This installation guide shall assist you when deinstallation and re-installation of the pole- and wall mount kit is required.

Komponenten Mast-/Wandmontage Kit / Components Wall-/Polemount Kit

- 1 x Rahmen zur Mast- und Wandmontage / 1 x fixing frame for Pole- and Wall Mount**
- 4 x Befestigungsschrauben M8 / 4 x screws M8**
- 8 x Schraubmutter M8 / 4 x nuts M8**
- 8 x Federscheibe 8mm / 8 x spring washers 8mm**
- 2 x Befestigungsschrauben M6 / 4 x screws M6**
- 2 x Federscheibe M6 / 2 x spring washers 6mm**
- 1 x Rahmenträger / 1 x Bracket Frame Hook**

WICHTIG! Bitte beachten Sie, dass die Bodenplatte des Gehäuses **zwischen** dem Gehäuse und dem Befestigungsrahmen fixiert ist. Achten Sie beim Zusammenbau darauf, dass die Bodenplatte des Gehäuses zusammen mit den Befestigungsrahmen (Mast-/Wandmontage Rahmen oder Bodenmontage Rahmen) und dem Gehäuse befestigt und fixiert ist / wird. **Siehe Abbildung 5.**

IMPORTANT! Please note that the base plate of the cabinet is fixed **between** the cabinet and the fixing frame(s). Take care during installation that the base plate of the cabinet is fixed together with the fixing frames (Pole-/Wallmount frame or Groundmount frame) and the cabinet **as shown in Figure 5.**

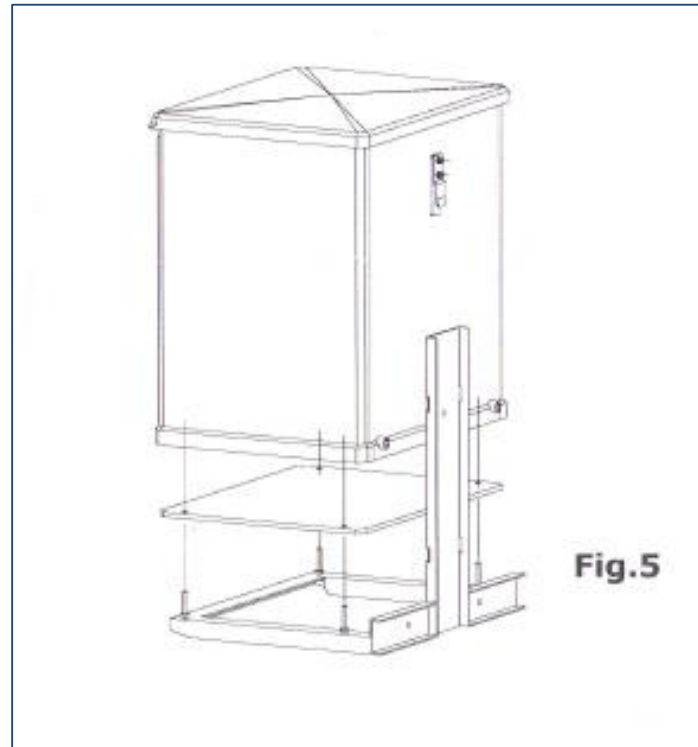

Montageschritte

1) Vorbereitung Gehäuse / Preparation Cabinet

Befestigen Sie den Rahmenträger mit den beiden M6 Schrauben und den beiden 6mm Federscheiben an der Rückseite des Gehäuses. **Siehe Abbildung 4.**

*Fix the bracket frame hook at the cabinet panel with two screws M6 and two 6mm spring washers **as shown in Figure 4.***

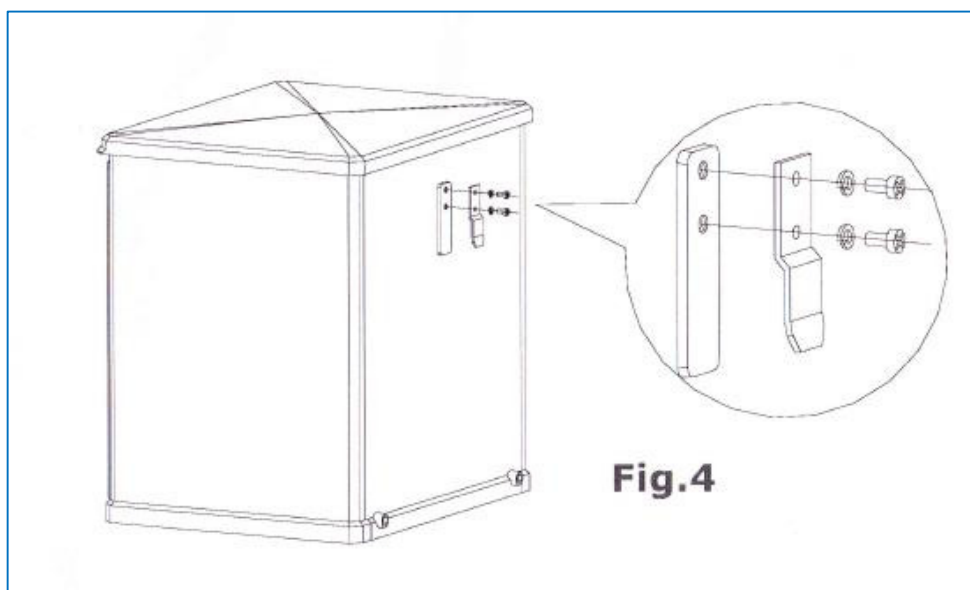

2) Vorbereitung Rahmen / Preparation Fixing Frame

Fixieren Sie die 4 Befestigungsschrauben M8 mittels 4 Schraubmuttern M8 am Rahmenträger. Siehe **Abbildung 1**.

Fix the 4 screws M8 at the fixing frame by using 4 nuts M8 as shown in Figure 1.

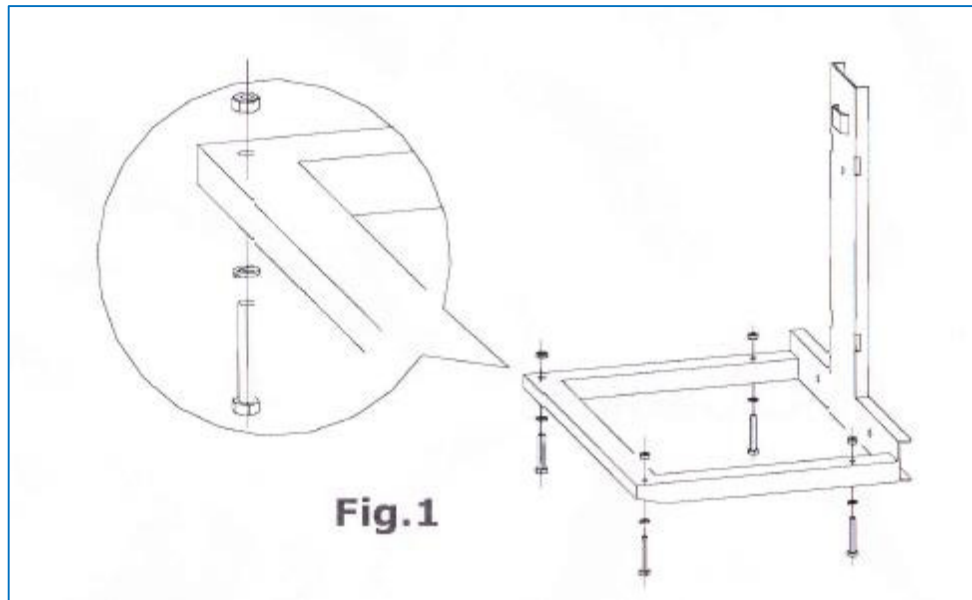

3) Mastmontage / Pole Mounting

Fixieren Sie das Mast- / Wandmontage Kit mittels zweier geeigneter Metall-Bandbefestigungen (Typ BAND-IT) am Mast und den Rahmen-Durchführungen. Achten Sie bei der Auswahl der Metall-Bandbefestigung auf das System-Gesamtgewicht inkl. eingebauter Batterien. Der Mastdurchmesser darf 230mm nicht unterschreiten. Die Breite der Metall-Bandbefestigung darf 3/4" nicht überschreiten. Siehe **Abbildung 2**.

The dedicated frame can be installed and fixed by its dedicated slots on poles with minimum 230mm diameter with two steel strips BAND-IT type with max. 3/4" height as shown in Figure 2. Choose the steel strips based on the total weight of the system (including installed batteries).

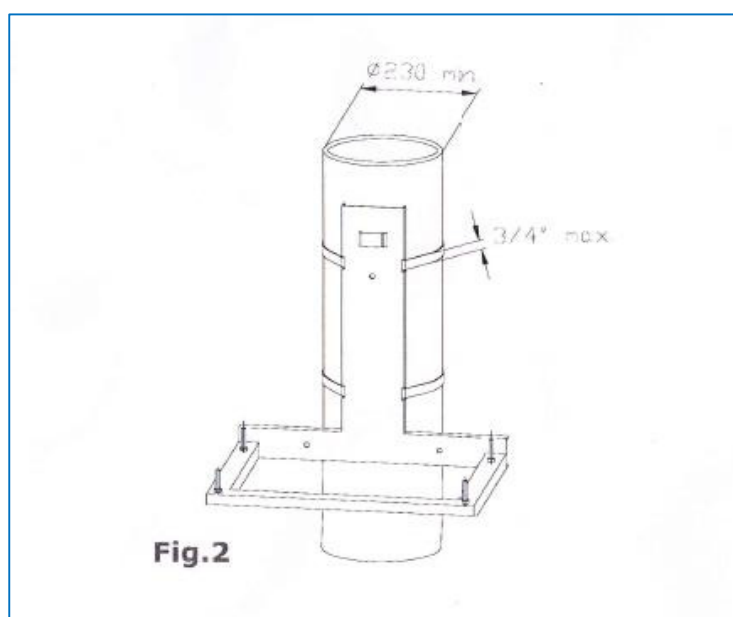

4) Wandmontage / Wall Mounting

Fixieren Sie den Befestigungsrahmen mit geeigneten Schrauben (nicht im Lieferumfang enthalten) an der Wand. Für die Befestigung sind 3 Rahmenbohrungen mit 10mm Durchmesser vorbereitet. Beachten Sie bei der Wahl der Schrauben das Systemgewicht inkl. installierter Batterien. **Siehe Abbildung 3.**

Fix the dedicated frame on the wall with 3 screws anchor (not included) by using the 3 holes (10mm diameter) as shown in Figure 3. Choose the wall fixing screws based on the total weight of the system (including installed batteries).

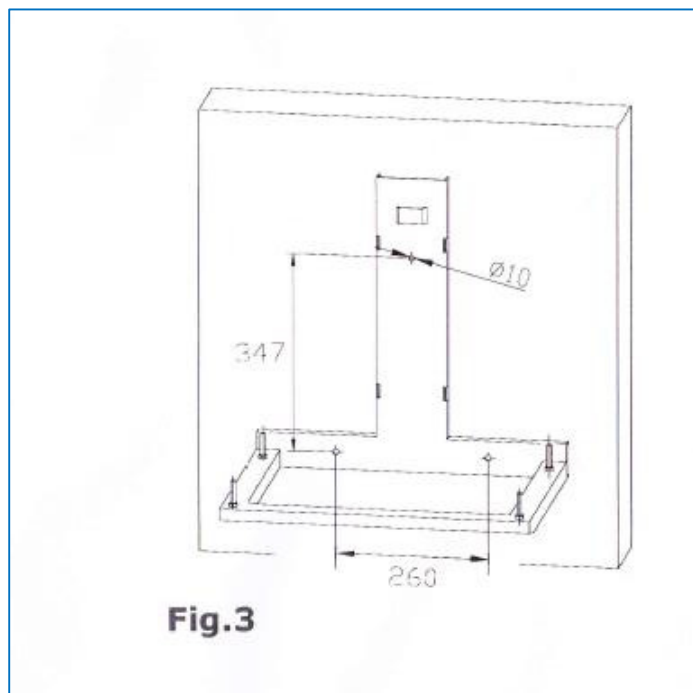

5) Gehäusemontage / Cabinet Installation

Setzen Sie zuerst die Bodenplatte des Gehäuses auf den Befestigungsrahmen und dann das Gehäuse. Die am Rahmenträger fixierten Befestigungsschrauben (Punkt 2) müssen durch die Bohrungen des Gehäusebodens und des Gehäuses geführt werden. **Siehe Abbildung 5.** Fixieren Sie abschließend alle Bauteile mittels der 4 Schraubmuttern M8 und der Federscheiben M8. **Siehe Abbildung 6.**

Insert cabinet base plate and further cabinet on the fixing frame as shown in Figure 5. Fix all items with 4 screws M8 and 4 spring washers M8 as shown in Figure 6.

